

Épandeurs centrifuges FSP500, FSP700 et FSP1000

Spécifications et capacités			
Numéros de modèles	FSP500	FSP700	FSP1000
Capacité (m³/kg [pi³/lb] maximum)	0,16 m³/159 kg (5,83 pi³/350 lb)	0,25 m³/255 kg (9,18 pi³/563 lb)	0,34 m³/305 kg (12,18 pi³/673 lb)
Dimensions hors tout	93,98 x 102 cm (37 x 40 po)	111,76 x 116,84 cm (44 x 46 po)	118,87 x 116,84 cm (46,8 x 46 po)
Hauteur de chargement	91 cm (36 po)	104 cm (41 po)	113 cm (44,5 po)
Poids	53 (119)	58 (128)	63 (139)
Attelage à trois points	Catégorie I	Catégorie I	Catégorie I
Largeur d'épandage nette			
Granulé	11,8 à 14 m (39 à 46 pi)	11,8 à 14 m (39 à 46 pi)	11,8 à 14 m (39 à 46 pi)
Cristallin	6 à 7 m (20 à 23 pi)	6 à 7 m (20 à 23 pi)	6 à 7 m (20 à 23 pi)
Type d'attelage de prise de force	3,49 cm (1 3/8 po)	3,49 cm (1 3/8 po)	3,49 cm (1 3/8 po)
Rapport de transmission	1:1	1:1	1:1
Puissance nominale min. du tracteur	11 kW (15 hp)	13 kW (18 hp)	15 kW (20 hp)
Gamme d'épandage possible			
kg/hectare	49 à 998	49 à 998	49 à 998
lb/acre	44 à 890	44 à 890	44 à 890

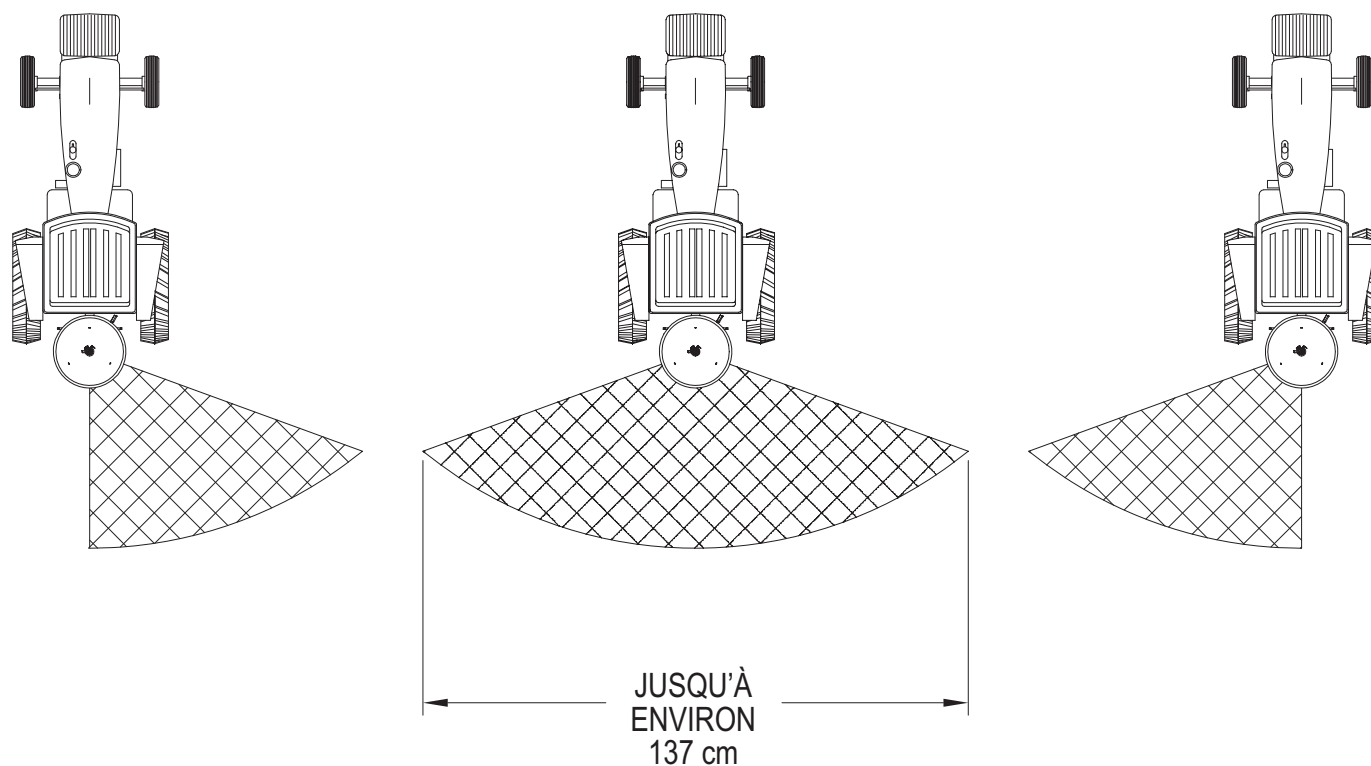

Dessin de spécifications
Figure 6-1